

381.00 mm

127.00 mm

3 | Fernbedienung anlernen / teach remote control

Siehe Q-Fernbedienungsanleitung
See Q-remote control manual

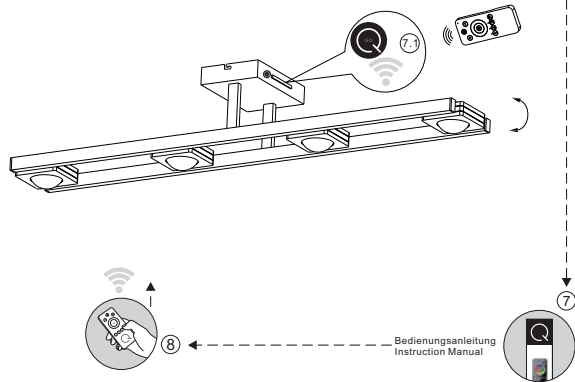

Reset

Rückstellen der Leuchte auf Werkseinstellung
Reset the lamp, factory new

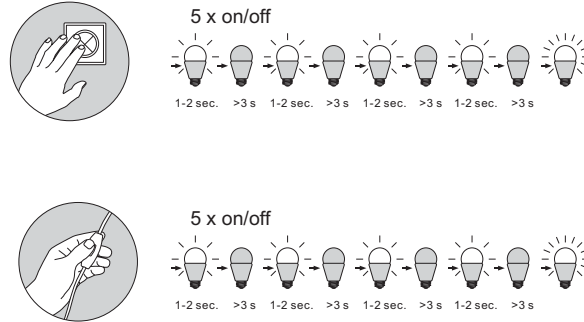

Das Gerät erfüllt die grundlegenden Anforderungen nach Artikel 3 der Richtlinie 2014/53/EG des Europäischen Parlaments und des Rates vom 16.04.2014 über Funkanlagen und Telekommunikations-einrichtungen und die gegenseitige Anerkennung ihrer Konformität. Die vollständige Konformitätserklärung kann bei der unten angegebenen Adresse angefordert werden.

Bitte geben Sie bei technischen Fragen die Chargennummer (xxxx-xx-xx-xxxx-xxx) an. Diese finden Sie auf dem Typenschild.
Please let us know the batch number (xxxx-xx-xx-xxxx-xxx) for any technical questions. This can be found on the rating label.
Lors de demande d'assistance technique, veuillez indiquer le numéro du lot (xxxx-xx-xx-xxxx-xxx). Celui-ci se trouve sur la plaque d'identification.

05/2017

Paul Neuhaus GmbH
Olakenweg 38
58457 Merl
Telefon: +49 (0) 2922-9721-0
Telefax: +49 (0) 2922-9721-9120
E-mail: info@neuhaus-group.de
www.neuhaus-group.de



D | Montageanleitung • GB | Fitting instructions

831470

230V / 50 Hz~
8x 3W LED-Board
nicht wechselbar / not changeable

W	8 x 3W	
LED-Board		
lm	310 Lumen	
t	25.000 h	
T _k	3.000 Kelvin/RGBW	
	15.000 x	
	<1s	
	dimmbare mit rrc	4kWh/1000 h



+



AAA, 1,5V

Inkl. Funkfernbedienung
Incl. radio remote control



1 | Montage / fitting

an Wand oder Decke
on wall or ceiling

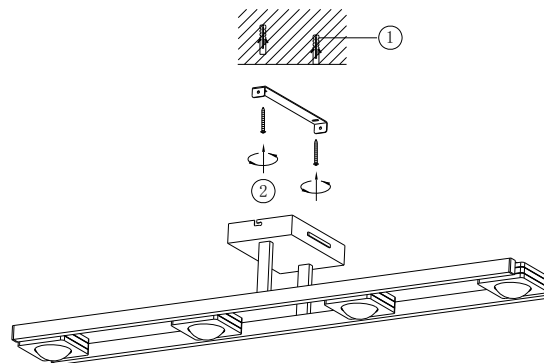

2 | Elektrischer Anschluss / electrical connection

230 Volt/50 Hz-Anschluss
230 voltage/50 Hz connection

